

Деталь поз. 1
Двутавр 90БС2, L=8900 мм
8900

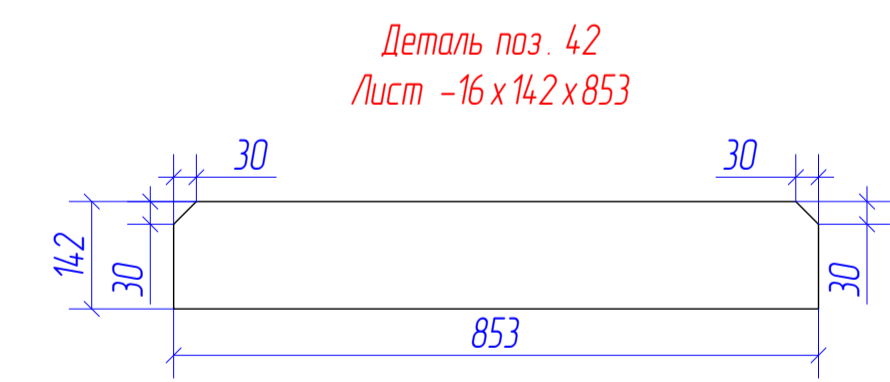
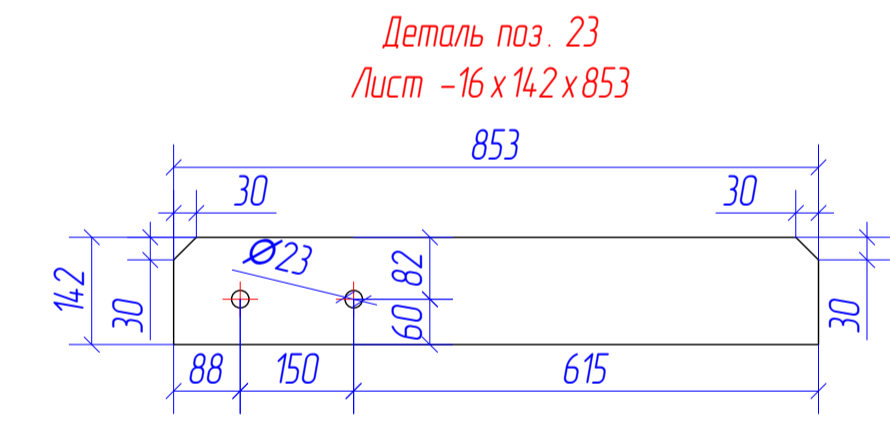

Деталь поз. 23
Лист -16 x 14.2 x 853

Деталь поз. 42
Лист -16 x 14.2 x 853

- 1 Общие указания см. 35-05-КМ лист 1.
- 2 Катет сварного шва принимать по наименьшей толщине свариваемого материала, кроме оговоренных.
- 3 Все отверстия диаметром 23 мм, кроме оговоренных.

Спецификация стали								
Марка	Поз	Сечение	Длина, мм	Кол-во		Масса, кг		Примеч
				Т	Н	ед	всего	
БС-2	1	Двутавр 90БС2	8900	1		2501,81	2501,8	С245
	19	Лист -40x340	340	2		36,30	72,6	С345 Б.4
	23	Лист -16x142	853	4		15,10	60,4	С255
	42	Лист -16x142	853	8		15,10	120,8	С255
	571	Лист -30x50	300	2		3,53	7,1	С345 Б.4
Наплавленный металл, 1%						27,6	2790,3	

Таблица отработанных марок				
Марка	Кол-во, шт		Масса, кг	
	т	н	ед	всех
БС-2	1		2790,3	2790,3

Изм						XX-XX-КМД			
Изм	Колуч	Лист	№ док	Подп	Дата	Ххххххх хххххххх хххххххххххххххххххх хххххххххххх			
Разработал						Этажерка фильтрационной установки	Сталь	Лист	Листов
Проверил								21	
Н контр						Балка БС-2			